

Instrukcja montażu bramka 1088-1160

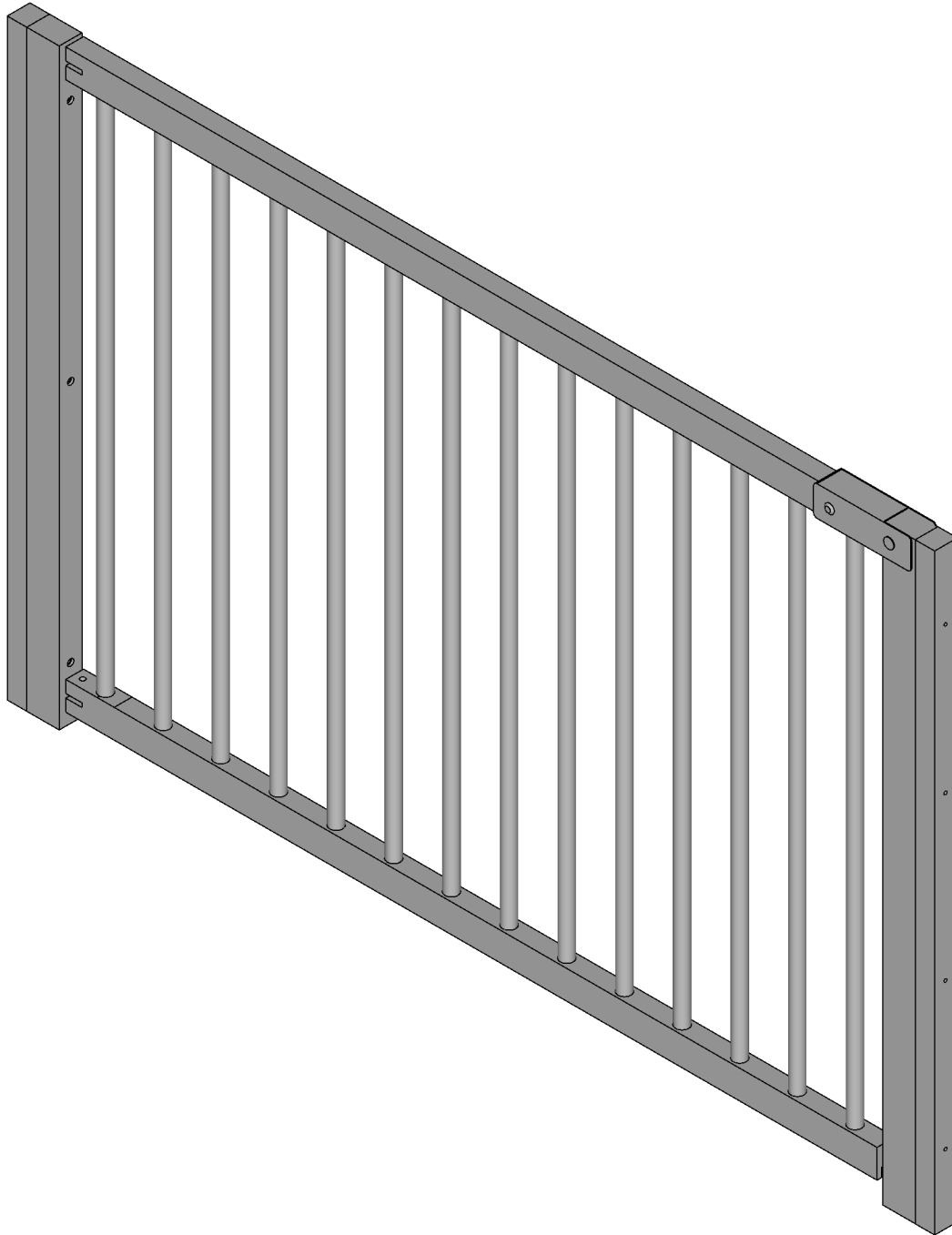

1. Warianty montażu

wariant A

zakres: 1088 mm - 1112 mm

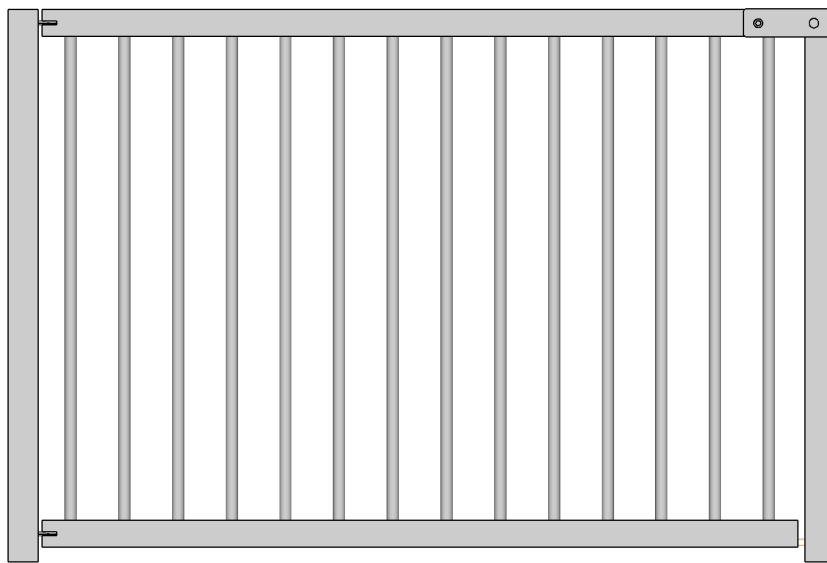

1088 mm - 1112 mm

widok z przodu



widok z góry

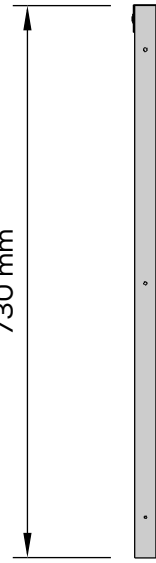

730 mm

widok z boku

wariant B

zakres: 1112 mm - 1136 mm

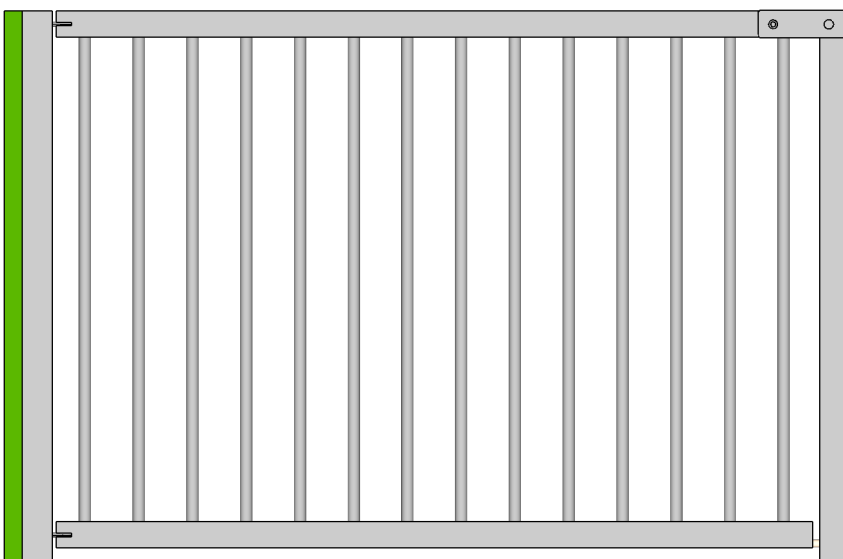

1112 mm - 1136 mm

widok z przodu



widok z góry

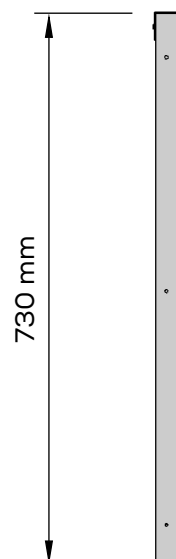

730 mm

widok z boku

wariant C

zakres: 1136 mm - 1160 mm

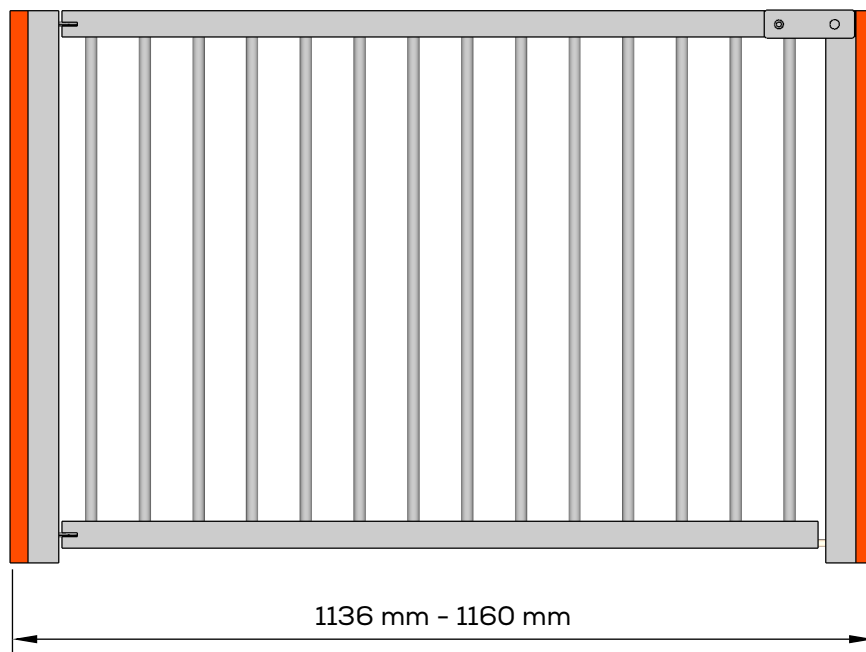







widok z przodu

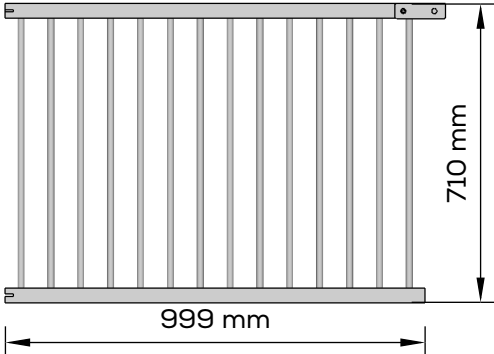

widok z boku

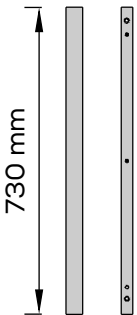
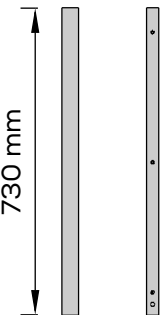

widok z góry

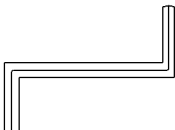
NR	element montażowy	nazwa	ilość
A		bramka	1
B		listwa dystansowa	2
C		listwa startowa	1
D		listwa startowa	1
E		wkręt z kołkiem rozporowym	8
F		wkręt	6
G		śruba M8/40 z oczkiem	2
H		śruba DIN916 M6/25	2
I		klucz imbusowy	1

Instrukcja montażu wariant A

zakres: 1088 mm - 1112 mm

1

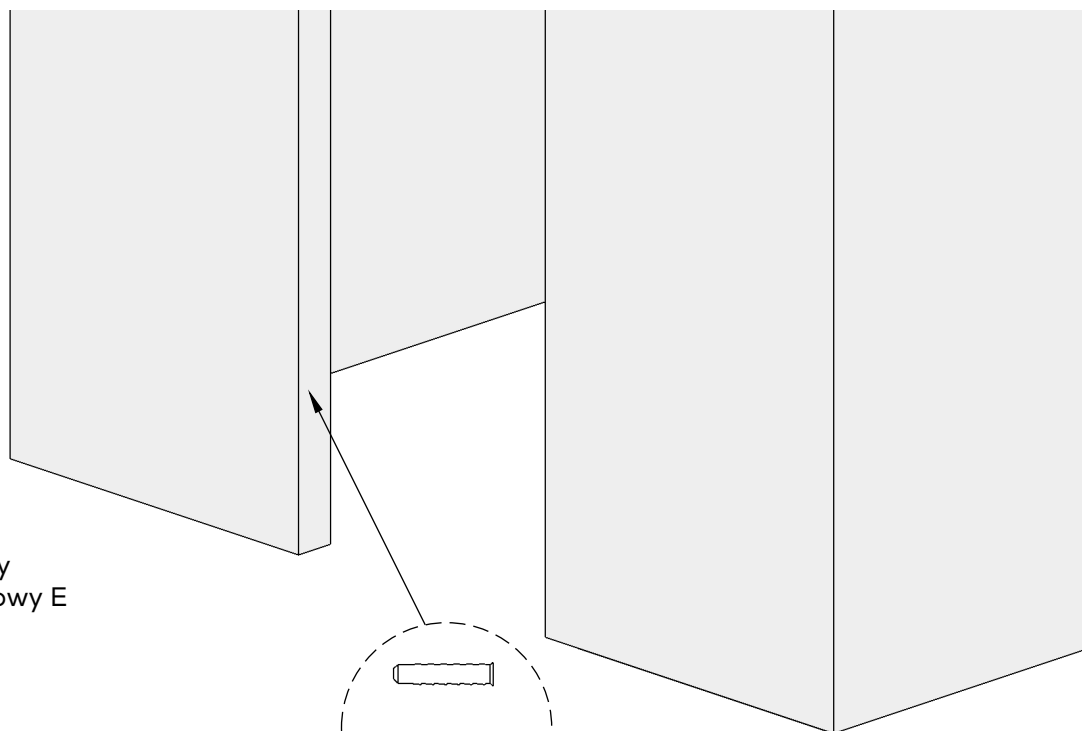

wymierzyć otwory
pod kołek rozporowy E

2

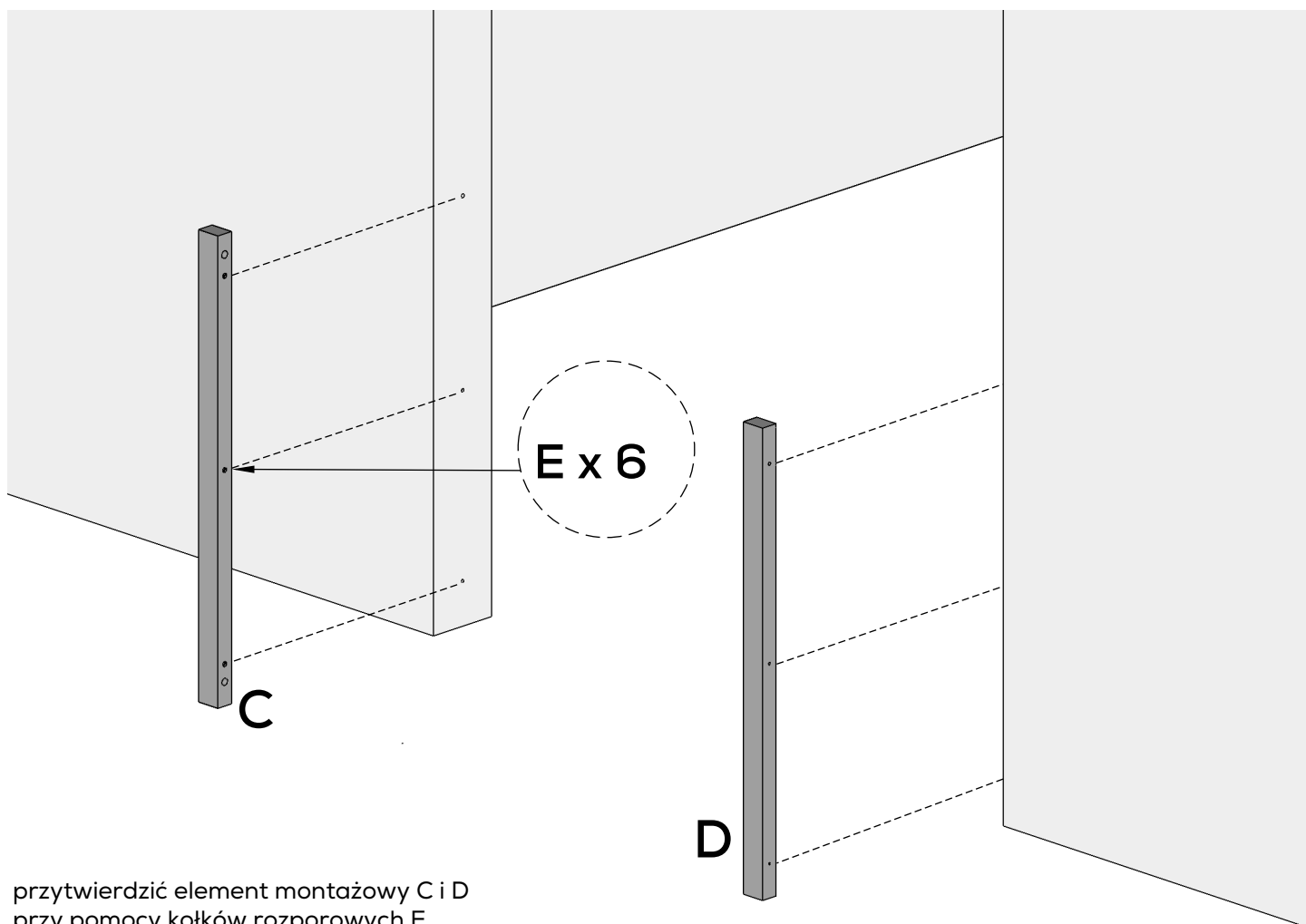

przytwierdzić element montażowy C i D
przy pomocy kołków rozporowych E

3

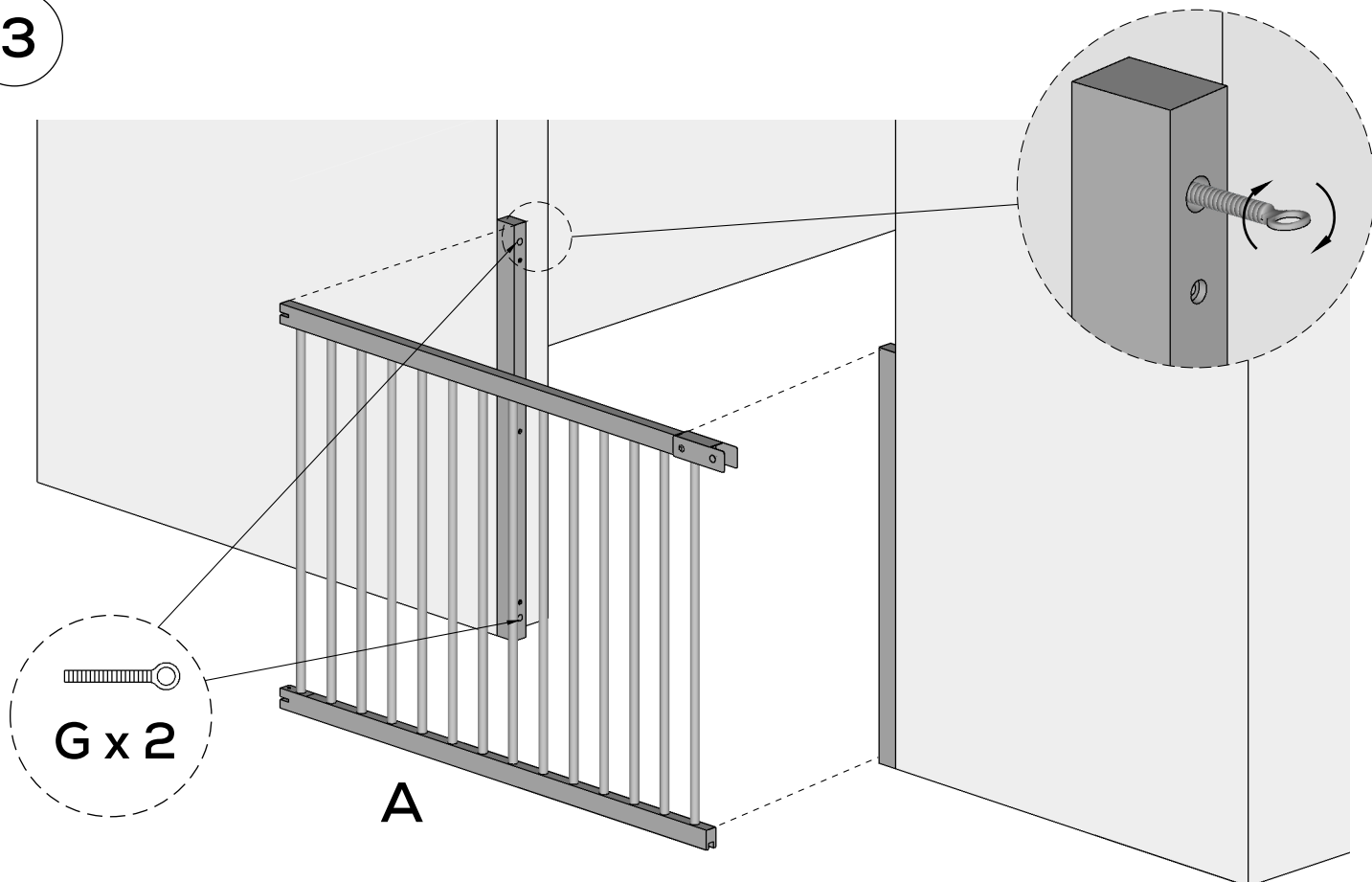

Aby uzyskać potrzebną szerokość dla odpowiednich wymiarów bramki, należy wkręcić śrubę G na odpowiednią głębokość. Śruby G służą również do regulacji bramki względem zamknięcia.

4

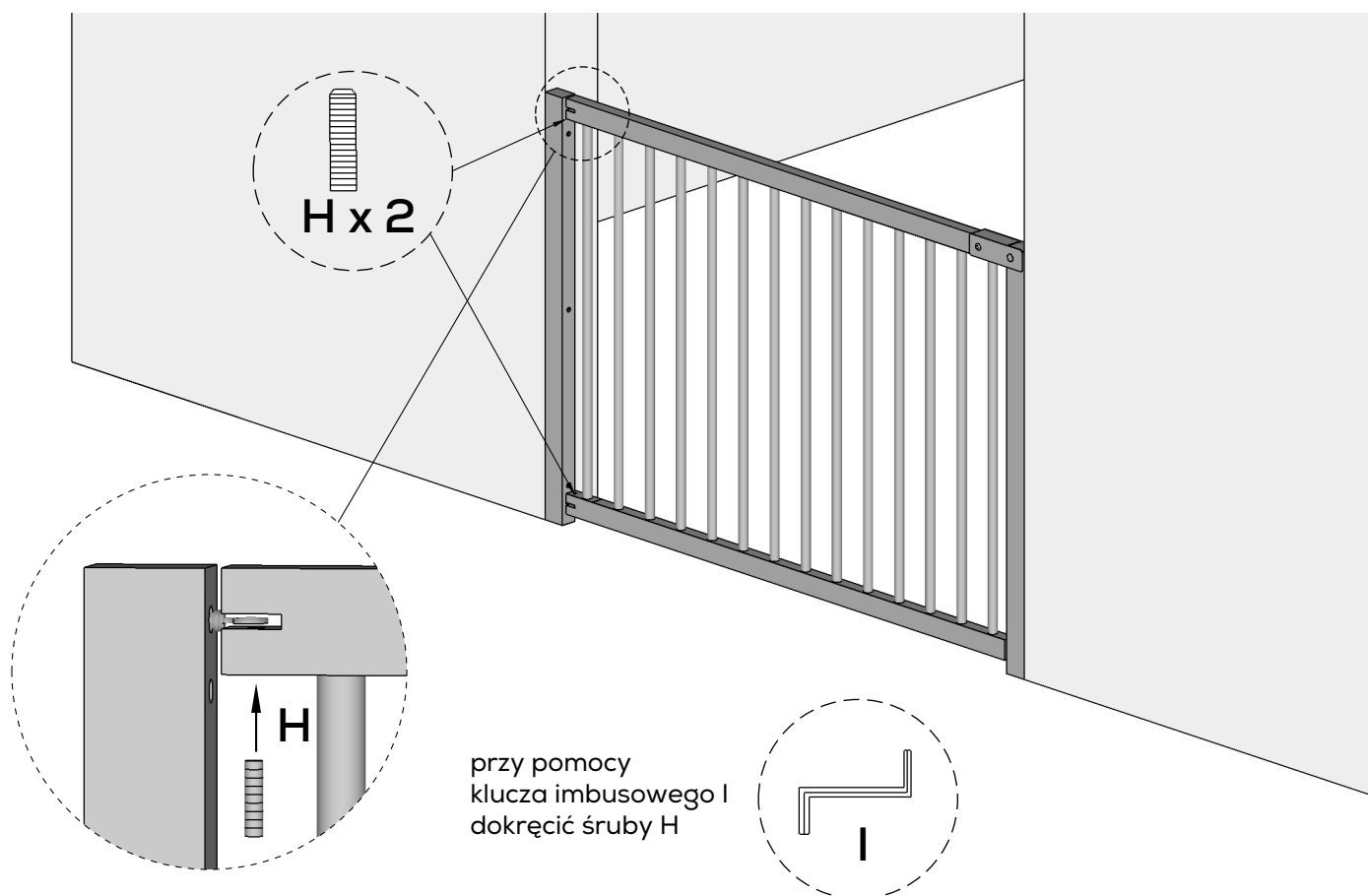

Instrukcja montażu wariant B

zakres: 1112 mm - 1136 mm

1

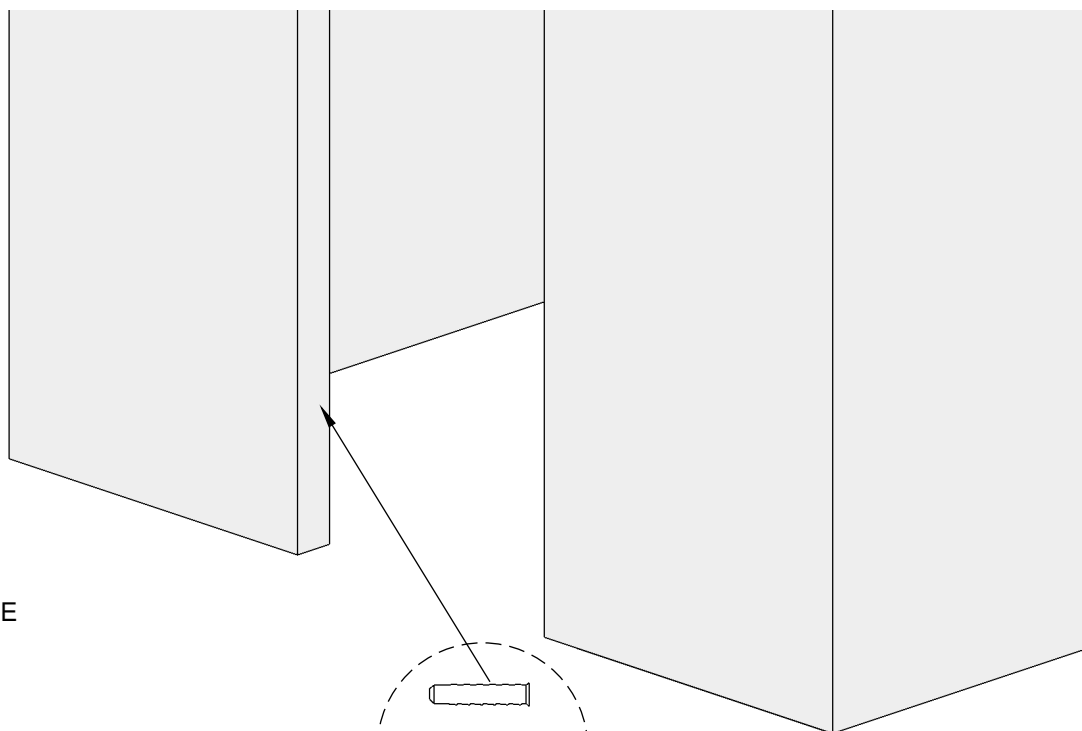

wymierzyć otwory
pod kołek rozporowy E

E x 4

2

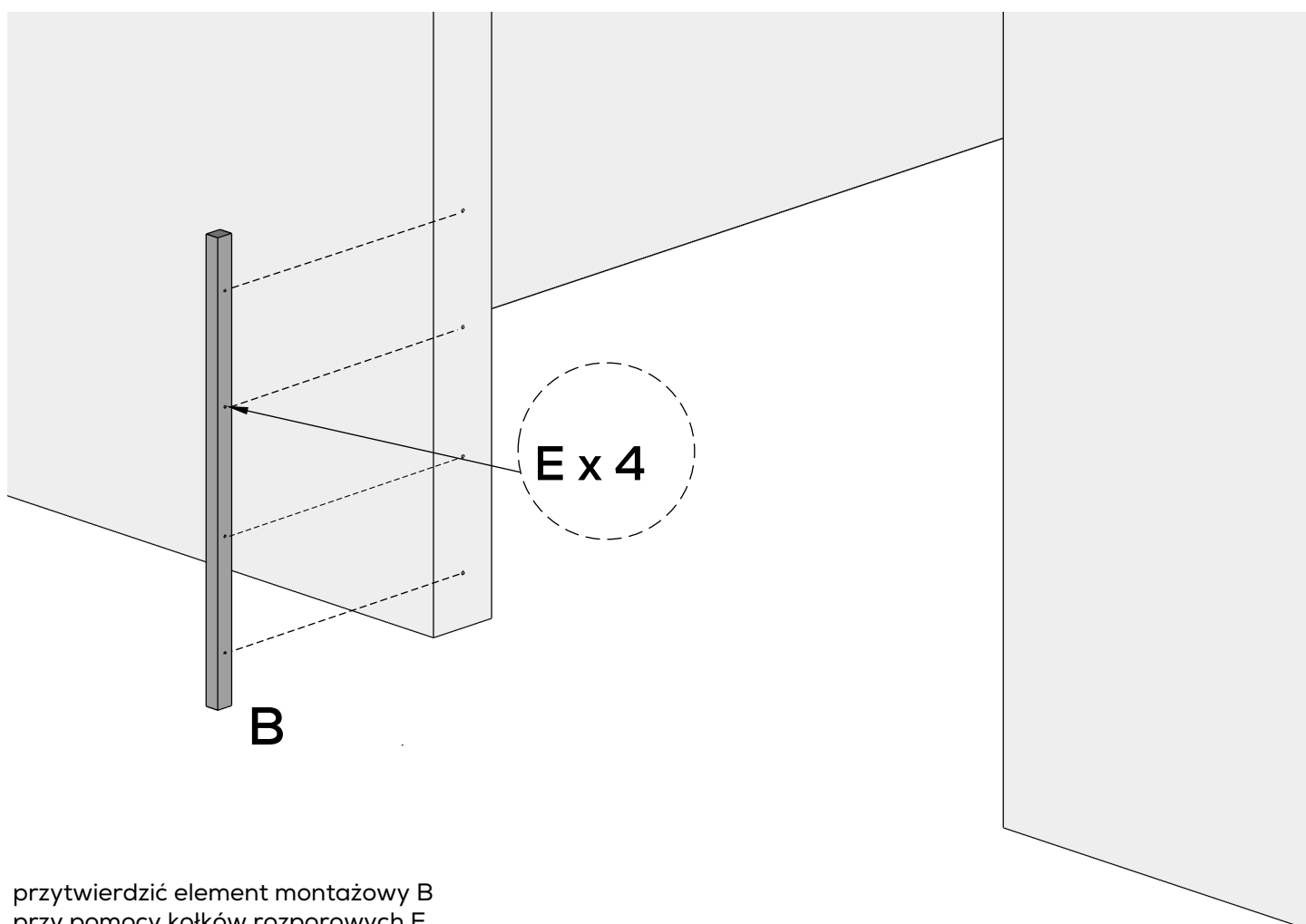

E x 4

B

przytwierdzić element montażowy B
przy pomocy kołków rozporowych E

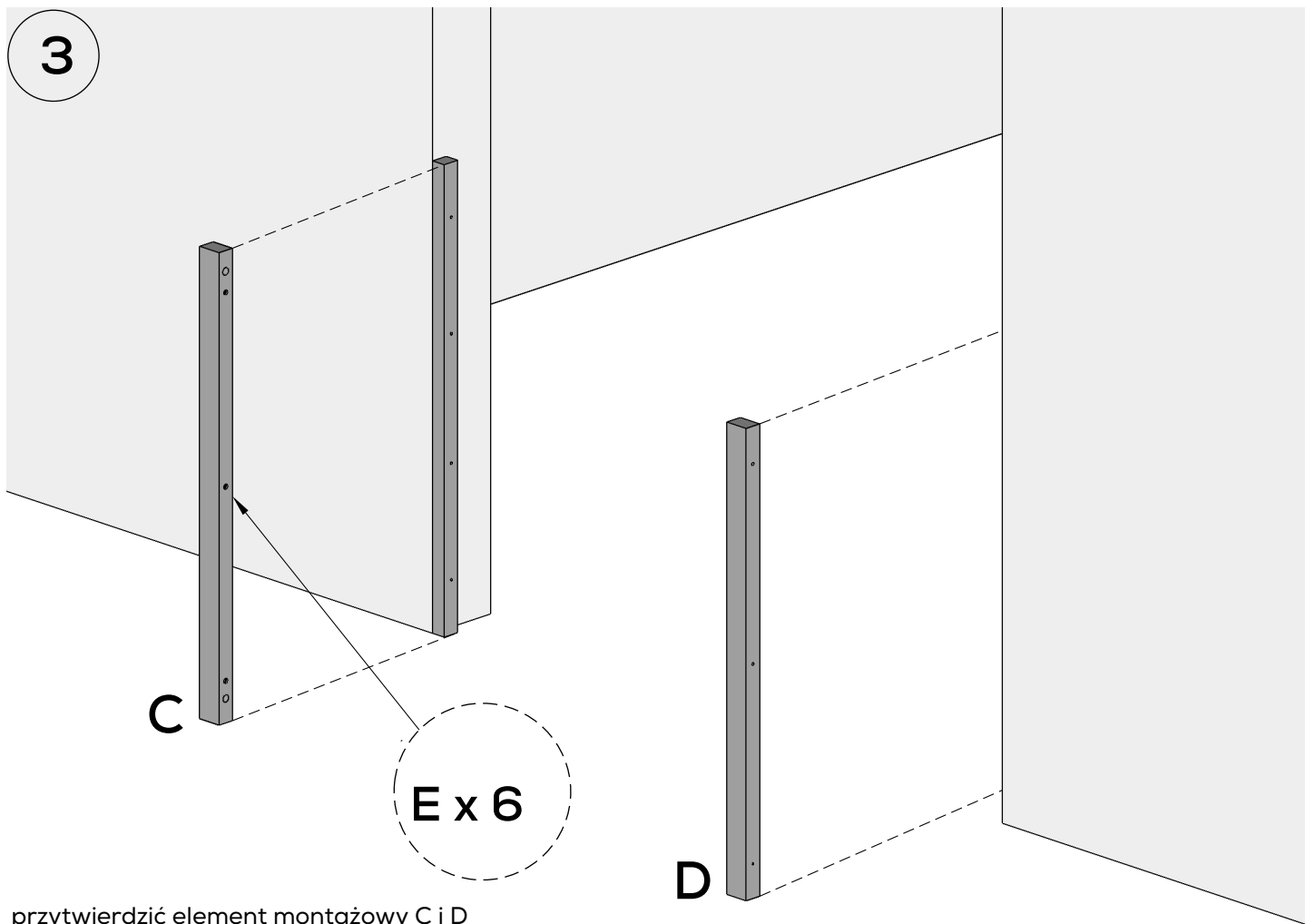

przytwierdzić element montażowy C i D przy pomocy kołków F

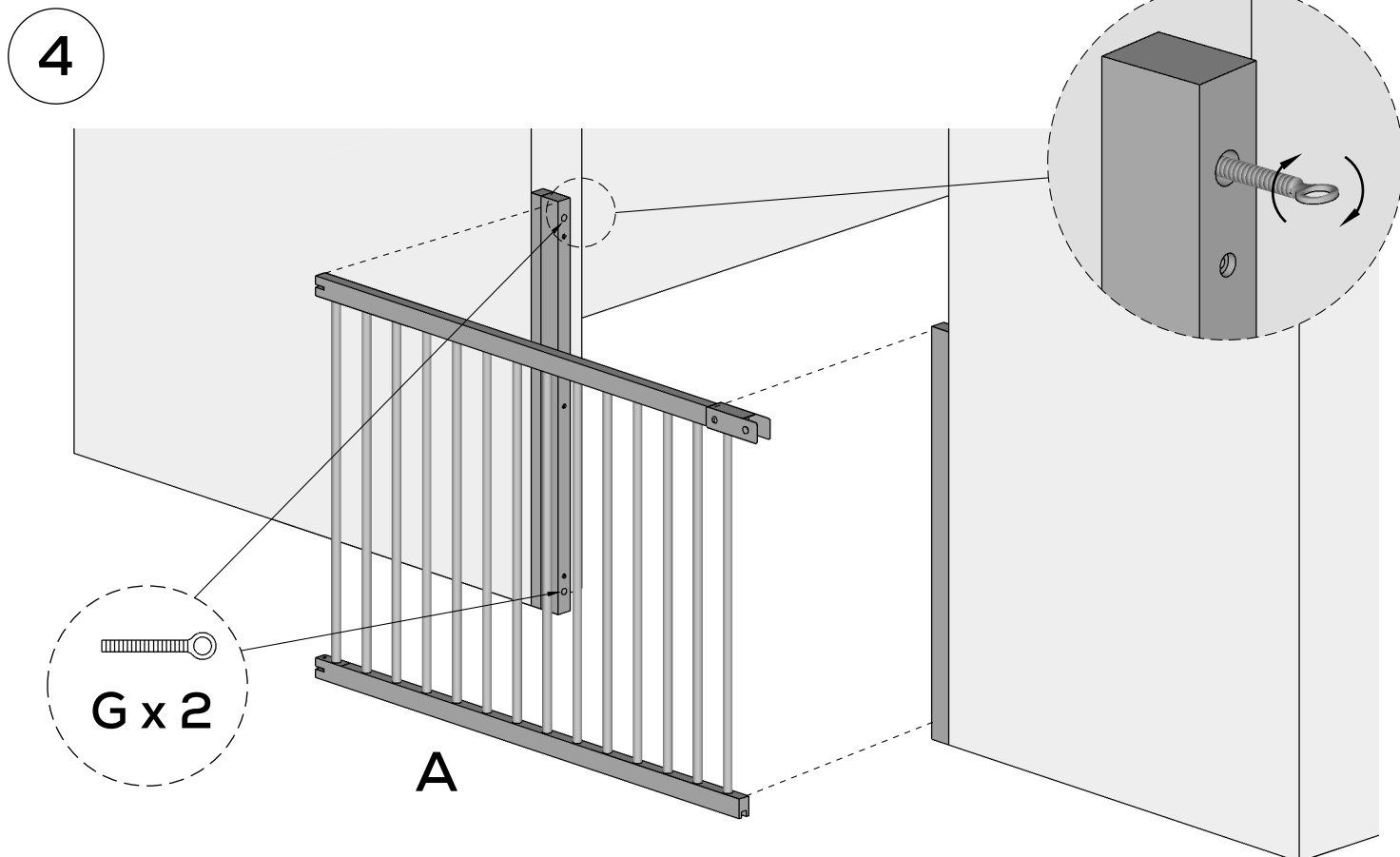

Aby uzyskać potrzebną szerokość dla odpowiednich wymiarów bramki, należy wkręcić śrubę G na odpowiednią głębokość. Śruby G służą również do regulacji bramki względem zamknięcia.

5

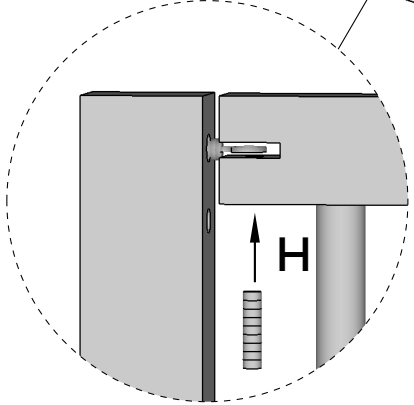
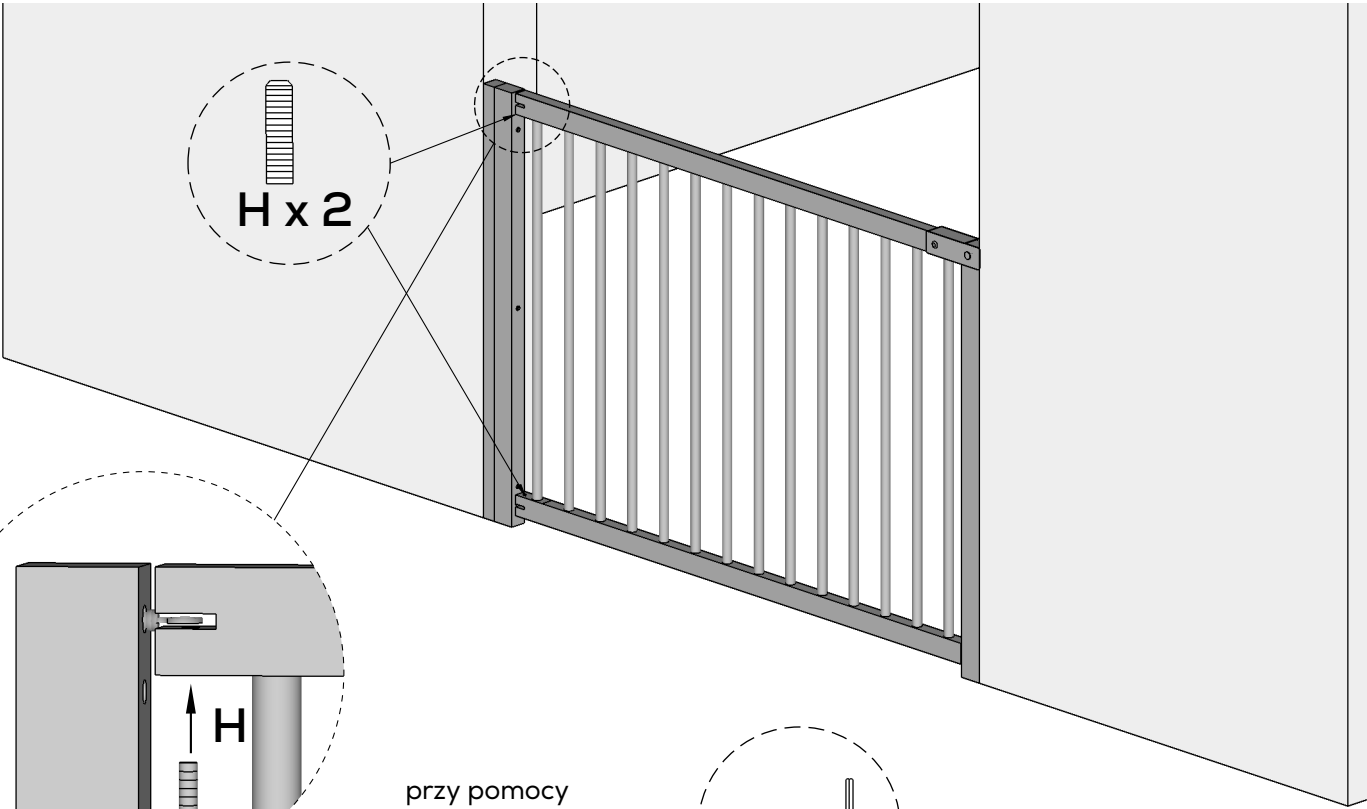

przy pomocy
klucza imbusowego I
dokręcić śruby H

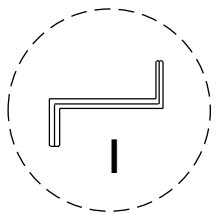

Instrukcja montażu wariant C

zakres: 1136 mm - 1160 mm

1

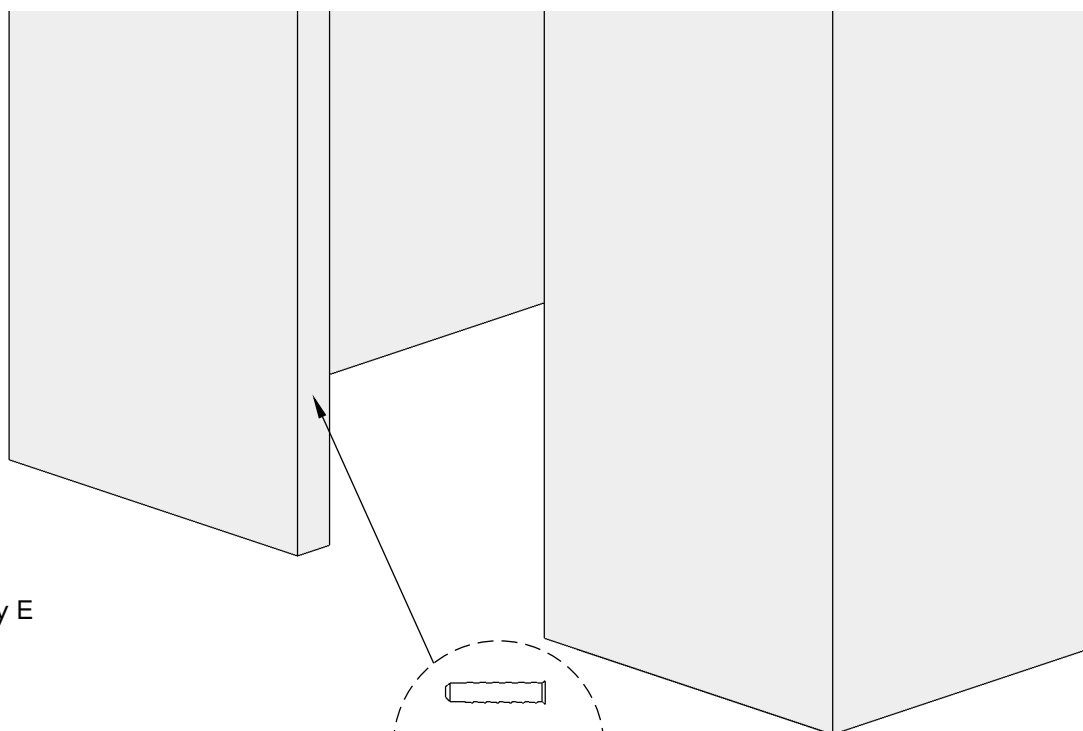

wymierzyć otwory
pod kołek rozporowy E

2

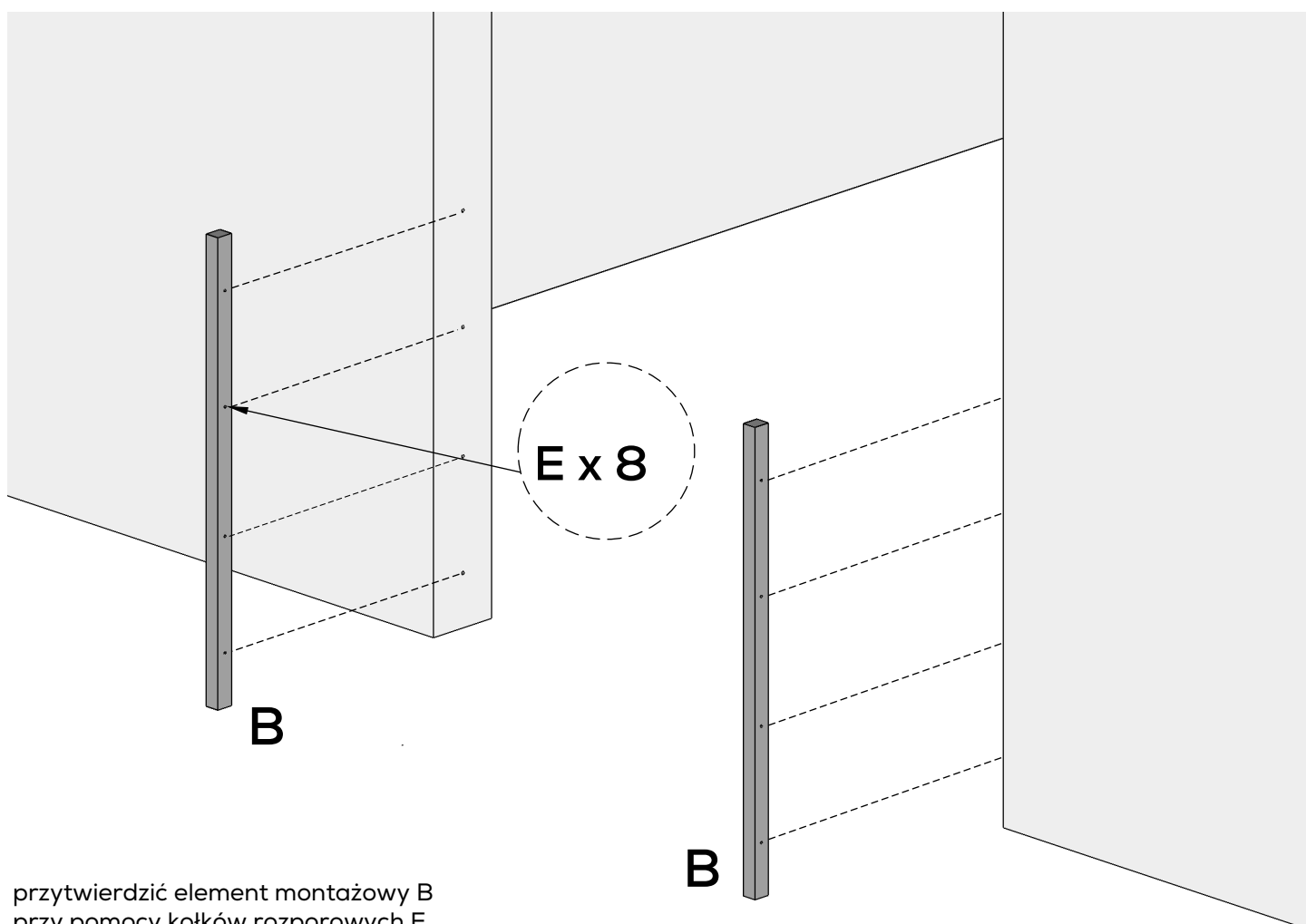

przytwierdzić element montażowy B
przy pomocy kołków rozporowych E

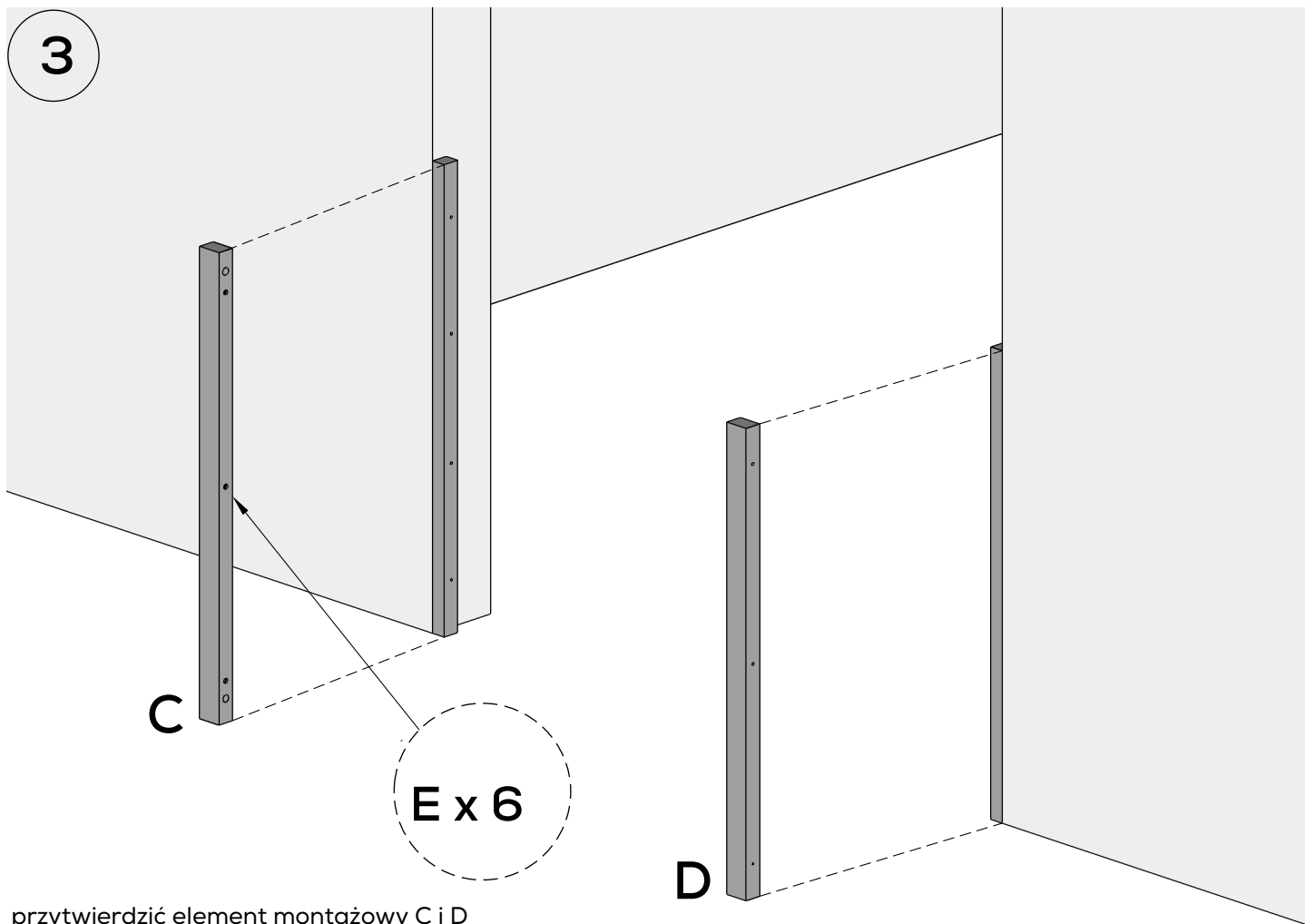

przytwierdzić element montażowy C i D przy pomocy kołków F

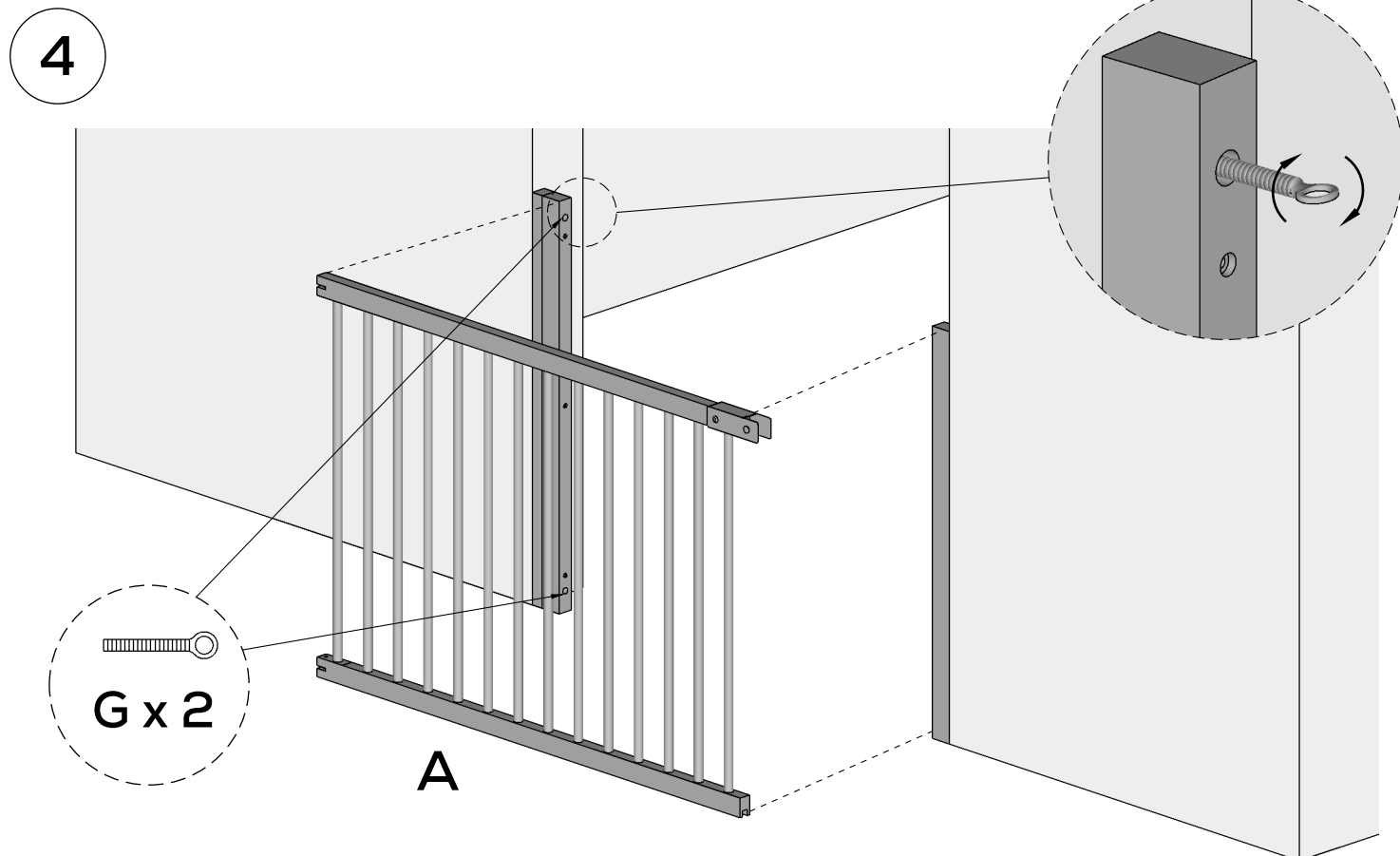

Aby uzyskać potrzebną szerokość dla odpowiednich wymiarów bramki, należy wkręcić śrubę G na odpowiednią głębokość. Śruby G służą również do regulacji bramki względem zamknięcia.

5

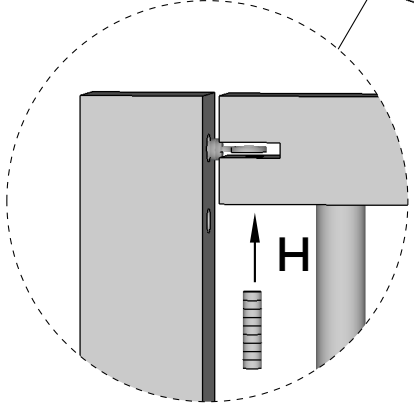
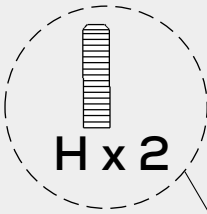
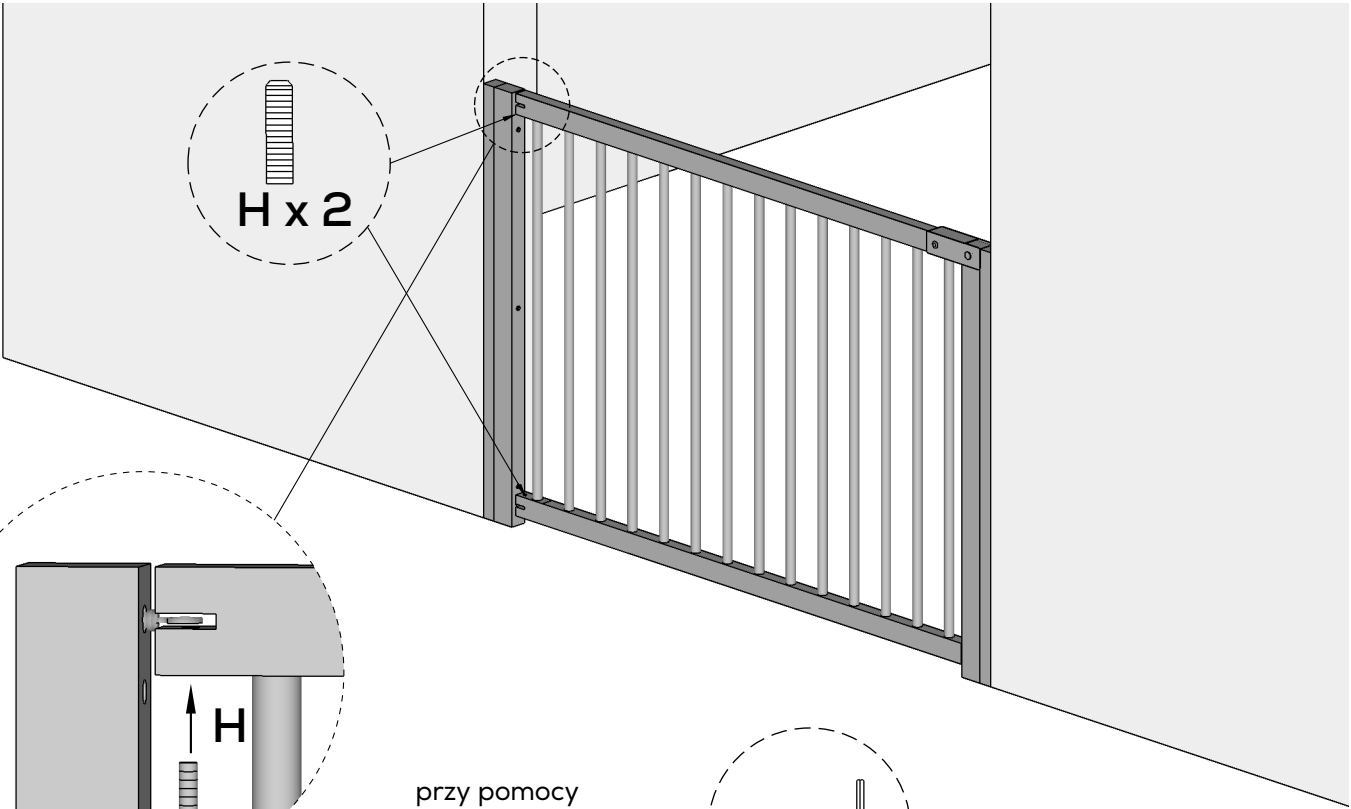

przy pomocy
klucza imbusowego I
dokręcić śruby H

